

解体方法

- ① シューズハンガーを取り外します。
- ② ジョイントを時計回りに回して緩め、支柱から伸縮ポールA・Bを取り外します。
- ③ パラソルハンガーを取り外します。
- ④ 支柱(細い方・太い方)を引き寄せ畳んだ後、箱等に収納します。

お手入れ方法

- 湿らせた柔らかい布もしくは中性洗剤を含ませた布で、定期的に本体の汚れを拭き取って下さい。シンナー、ベンジンや、研磨剤等は絶対に使用しないで下さい。
- 点状のサビが見られる場合は、中性洗剤や目の細かいクレンザーなどを布につけて軽くこすり、その後、水拭きして下さい。

▲ 使用上の注意

- 最大荷重(合計30kg・均等荷重)以上のものを掛けないで下さい。
- 平らな場所に設置して下さい。
- 倒れると危険ですから、寄りかかったり、お子様がぶつかったりしないようご注意ください。
- 本来の目的以外では使用しないで下さい。
- 火気のある場所に置いたり、使用しないで下さい。
- 保管時は、できるだけ湿気が少なく、直射日光のあたらない所で保管して下さい。
- 全体的にバランスよく均等に干して下さい。洗濯物などを偏ってかけると転倒の原因になります。
- 転倒の恐れがあるため、風の強い日は屋外で使用しないで下さい。
- ステンレスは鉄に比べ、サビにくい金属ではありますが、使用条件や環境によってはサビを発生させる事があります。お手入れ方法をご参照下さい。

仕様

- サイズ(約)：高さ123~170×幅97~163×奥行14~69cm
- 重量(約)：3.9kg(付属パーツを含む)
- 耐荷重(約)：30kg(均等荷重)
- 材質：支柱、伸縮ポールA・B / ステンレス
パイプキャップ、ピンチ / ポリプロピレン
ジョイント、ハンガー / ABS樹脂
- 原産国 台湾

※本仕様は改善や改良のために予告なく変更されることがあります。 ※包装やカタログの色と実物の色とは、印刷の都合により異なることがあります。

保証規程 持込修理

取扱説明書に従い、正しく使用されたにも関わらず、製品に故障や不具合が生じた時は、下記規程に従い製品保証をさせていただきますので、当社お客様相談室迄ご連絡下さい。

保証期間：お買上(領収書又は納品書の日付)後6ヶ月間。修理又は交換後も、保証期間は当初お買上日より6ヶ月間と致します。

提示書類：お買上時の領収書、送り状又は納品書をご提示下さい。ご提示が無い場合は保証致しかねますので、関係書類を大切に保管して下さい。

補償範囲：故障や不具合の原因が製品不良と判断された場合は、修理又は代替品と交換させていただきますが、それ以上の責任は負いかねますのでご了承下さい。

持込修理：修理をご希望の場合は、下記初期不良を除き、当社又はお買上店へお持込み頂くか、お客様のご手配で当社宛に商品をご送付頂く持込修理となっておりますのでご了承下さい。ご希望の場合は、送料お客様ご負担で当社にて引取り手配を致しますので、その旨お伝え下さい。修理後のお客様への返送は原則として当社負担にて手配させていただきます。

初期不良：お買上げ後2週間以内に判明した初期不良の場合は、当社にて商品を引き取り、無償にて修理又は交換後、お客様へ返送させていただきます。

下記の場合には保証期間内でも有償修理とさせていただきます。

- ① お客様による改造・加工や修理を起因とする故障。
- ② 不適当な取扱いまたは使用による故障。
- ③ 火災、地震、水害、異常気象他天変地異等、原因が本製品以外の理由による故障又は損傷。
- ④ ご使用後の外装面の傷、破損、外装部品、付属品の交換。
- ⑤ 取り扱い説明書通りに正しく使用されなかった場合。
- ⑥ お買上げを証明するレシート・納品書等の提示がない場合。

3Dハンガー 日本総代理店・輸入総発売元

健康・快適を世界から
METEX
株式会社メテックス

〒106-0044 東京都港区東麻布 1-17-9
TEL 03-3589-3300 www.metex.co.jp/

お客様相談センター

TEL: 03-3589-4555
(土・日曜、祝祭日・正月期間を除く 平日9:30~17:30)
FAX: 03-3589-5500 (24時間受付)
E-mail: metex-master@metex.co.jp

©2014 Copyright by METEX All rights reserved.
本書の一部あるいは全部を無断で転載または
複写(コピー)することを禁止します。

3Dハンガー 取扱説明書

※取扱説明書は大切に
保管して下さい。

3Dハンガーをお買い上げ賜り、誠にありがとうございます。ご使用になる前に必ずこの取扱説明書をよくお読み頂き、正しくご使用下さい。

特徴

- クロス型、V字型など場所や用途に合わせて変形する、使い方自由自在な変形ハンガー。
- 工具を使わないため、女性でも簡単に組み立て可能。
- 平らに折りたためますので収納便利。

内容物及び各部名称

支柱 × 2

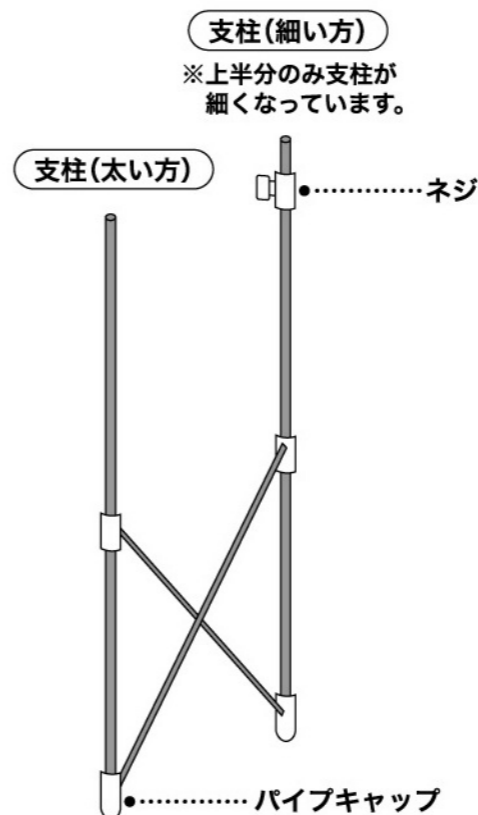

伸縮ポールA × 1



伸縮ポールB(防風リング10個付) × 1

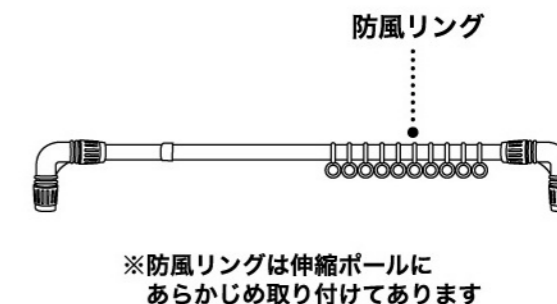

パラソルハンガー(ピンチ10個付) × 2

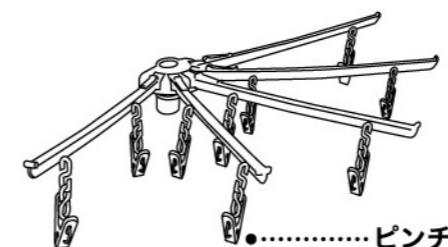

シューズハンガー × 2

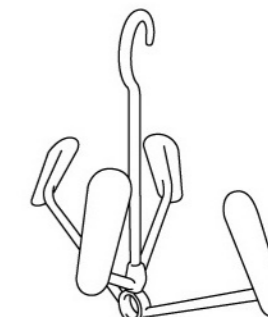

ご使用方法

組み立て方法

① 支柱を広げます(図1)。

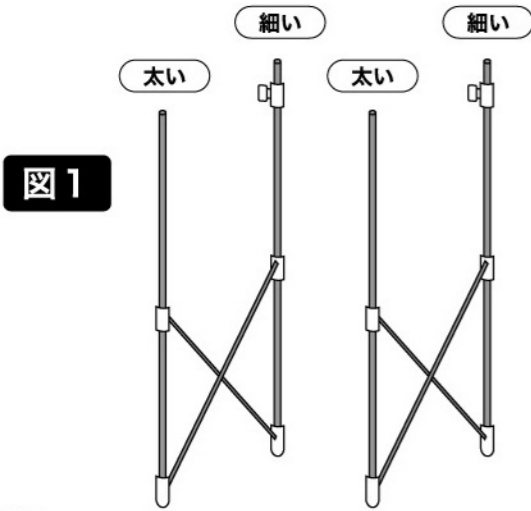

- <注>
- パイプキャップを下にして下さい。
 - 支柱(太い方)が手前側に、支柱(細い方)が奥側になるよう設置して下さい。
 - 支柱(細い方)のみ高さ調節可能です。

② パラソルハンガーを太い方の支柱に差し込みます(図2)。

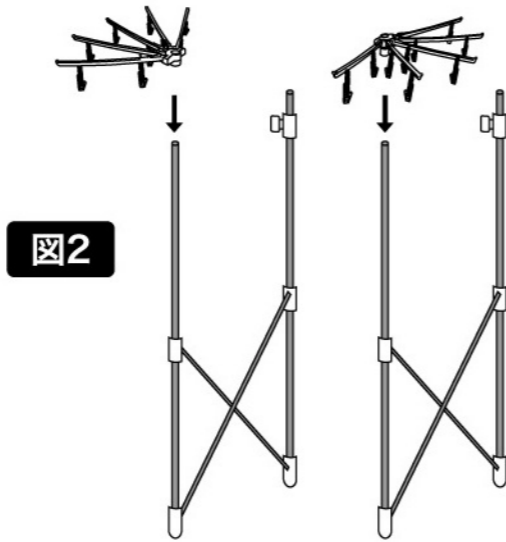

- <注>
- ピンチが付いている方を下に向けて取り付けて下さい。

③ 伸縮ポールAを支柱の太い方、伸縮ポールB(防風リング付)を支柱の細い方に取り付けます(図3)。ジョイントを時計回りに回して緩め、それぞれの支柱に奥までしっかり差し込んだ後、ジョイントを反時計回りに回して固定します(図4)。

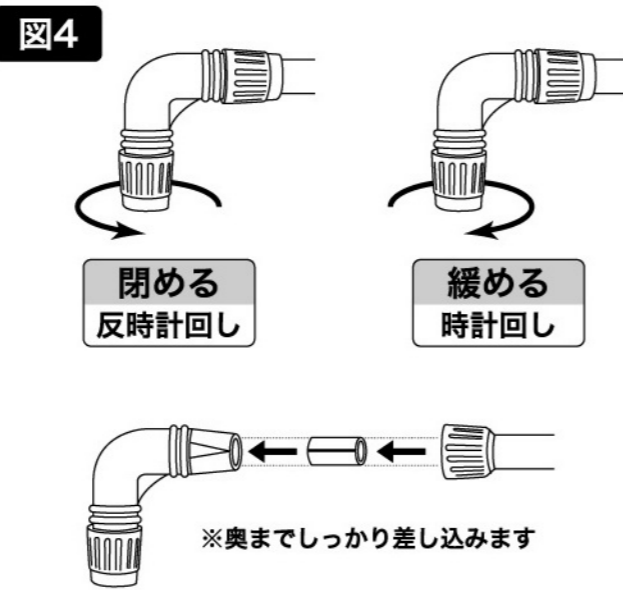
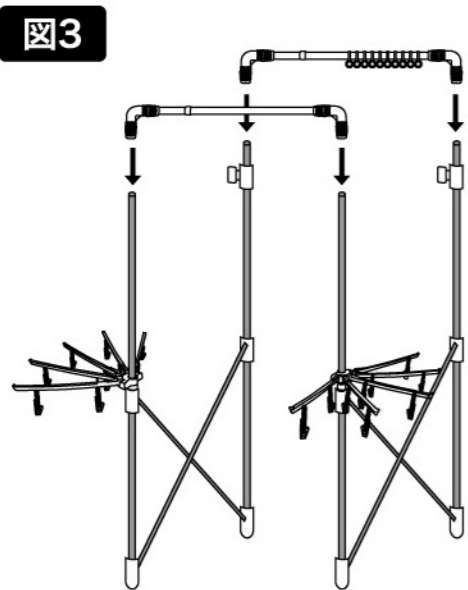

- <注>
- ジョイントを緩める際は、支柱に差し込むことのできる程度の緩さで十分です。緩めすぎるとジョイントがポールから抜けてしまいますのでご注意下さい。

④ 支柱(細い方)の高さや、伸縮ポールA・Bの長さを調節する、支柱の角度を変えるなどし、使用シーンに合わせてご使用下さい。

<注>

- 高さを調節する際は、支柱(細い方)のネジ2箇所を反時計回りに回して緩め、高さを調節した後、ネジを時計回りに回して固定して下さい。
- 伸縮ポールA・Bに、横幅を固定するネジはありません。

変形方法

V字型

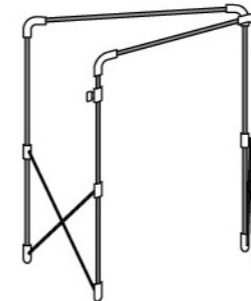

どちらか一方の支柱(細い方・太い方)を引き寄せ、V字型を作ります。狭いベランダや変形スペースなどに最適です。

クロス型

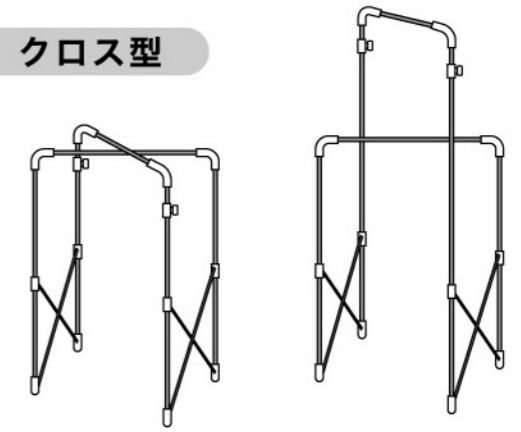

支柱を交差させます。それぞれの支柱の高さを変わると、洗濯物の風通しが良くなります。また衣類用ハンガーとしてもご使用いただけます。

ワイド型

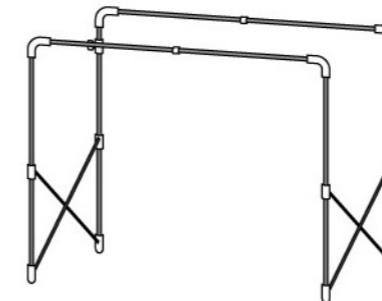

伸縮ポールA・Bを伸ばすと、横幅の広いワイド型としてご使用いただけます。シーツやカーテンなどの大物衣類を干すのに最適です。

トール型

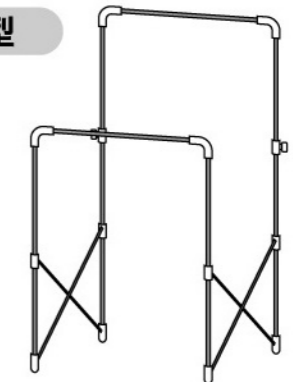

支柱(細い方)の高さを上げると、背の高いトール型としてご使用いただけます。丈の長い衣類やシーツを干すのに最適です。

ラージ型

高さ、幅を最大限伸ばすと、ラージ型としてご使用いただけます。洗濯物の多いご家庭に最適です。

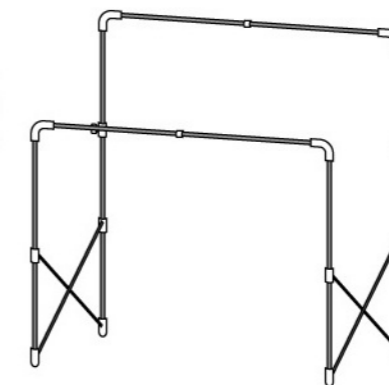

収納方法



2本の支柱(細い方・太い方)を引き寄せ、平らにします。かさばらないため、収納に便利です。